

# Technisches Datenblatt



## Produktmerkmale

### Gasherd mit Backofen 2/1

<b>Modell</b>	<b>SAP -Code</b>	00013709
SPT 90/80 21 G	<b>Eine Gruppe von Artikeln - Web</b>	Herde



- Gerätetyp: Gasgerät
- Stromverbrauch der Zone 1 [KW]: 8
- Stromverbrauch der Zone 2 [KW]: 8
- Stromverbrauch der Zone 3 [KW]: 5
- Stromverbrauch der Zone 4 [KW]: 3,5
- Art des internen Teils des Geräts 1 (z. B. Ofen): Gas
- Schutz der Kontrollen: IPX4
- Material: AISI 304 obere Platte, AISI 430 Umhüllung

<b>SAP -Code</b>	00013709	<b>Anzahl der Zonen</b>	4
<b>Netzbreite [MM]</b>	800	<b>Stromverbrauch der Zone 1 [KW]</b>	8
<b>Nettentiefe [MM]</b>	900	<b>Stromverbrauch der Zone 2 [KW]</b>	8
<b>Nettohöhe [MM]</b>	900	<b>Stromverbrauch der Zone 3 [KW]</b>	5
<b>Nettogewicht / kg]</b>	115.00	<b>Stromverbrauch der Zone 4 [KW]</b>	3,5
<b>Stromgas [KW]</b>	31.500	<b>Art des internen Teils des Geräts 1 (z. B. Ofen)</b>	Gas
<b>Art des Gas</b>	Erdgas, Propan Butan		

# Technisches Datenblatt



Technische Zeichnung

## Gasherd mit Backofen 2/1

<b>Modell</b>	<b>SAP -Code</b>	00013709
SPT 90/80 21 G	<b>Eine Gruppe von Artikeln - Web</b>	Herde

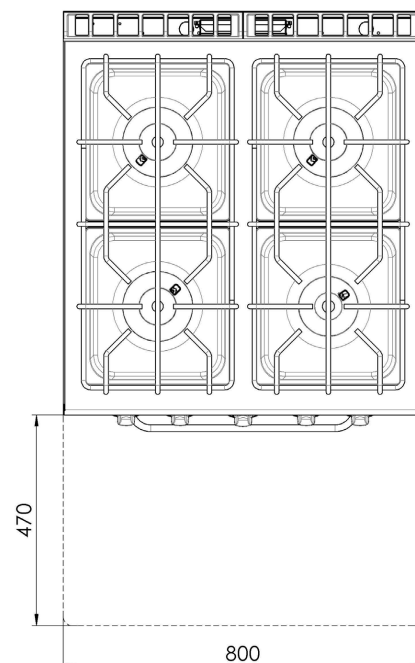
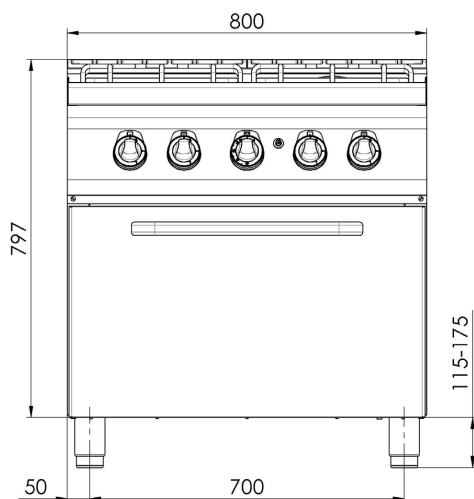
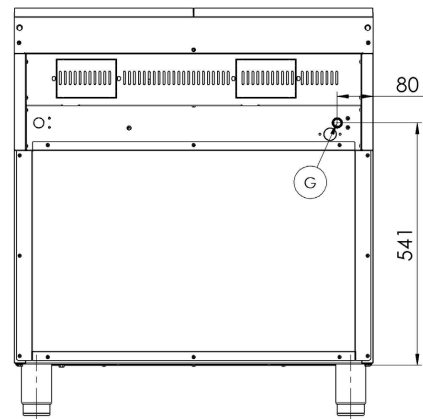
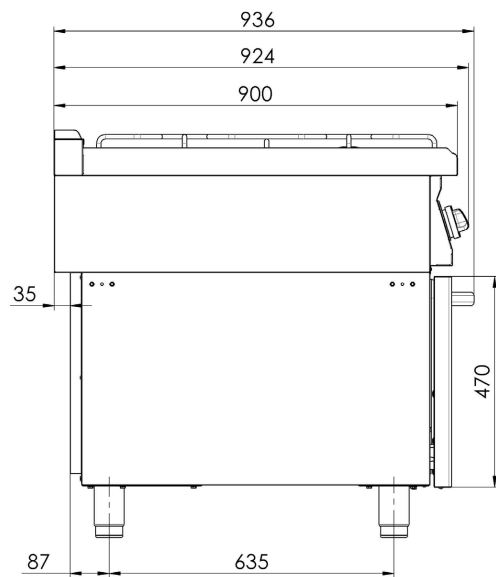

# Technisches Datenblatt



technische Parameter

## Gasherd mit Backofen 2/1

<b>Modell</b>	<b>SAP -Code</b>	00013709
SPT 90/80 21 G	<b>Eine Gruppe von Artikeln - Web</b>	Herde

### 1. SAP -Code:

00013709

### 2. Netzbreite [MM]:

800

### 3. Nettentiefe [MM]:

900

### 4. Nettohöhe [MM]:

900

### 5. Nettogewicht / kg]:

115.00

### 6. Bruttobreite [MM]:

840

### 7. Grobtiefe [MM]:

970

### 8. Bruttohöhe [MM]:

1160

### 9. Bruttogewicht [kg]:

130.00

### 10. Gerätetyp:

Gasgerät

### 11. Konstruktionstyp des Geräts:

mit Unterbau

### 12. Stromgas [KW]:

31.500

### 13. Art des Gas:

Erdgas, Propan Butan

### 14. Schutz der Kontrollen:

IPX4

### 15. Material:

AISI 304 obere Platte, AISI 430 Umhüllung

### 16. Arbeitsplatztyp:

Mit entnehmbaren Behältern - komfortable Wartung, Reinigung und guter Zugang für den Service

### 17. Arbeitsplatzmaterial:

AISI 304

### 18. Dicke der Arbeitsplatte [MM]:

1.50

### 19. Anzahl der Zonen:

4

### 20. Stromverbrauch der Zone 1 [KW]:

8

### 21. Stromverbrauch der Zone 2 [KW]:

8

### 22. Stromverbrauch der Zone 3 [KW]:

5

### 23. Stromverbrauch der Zone 4 [KW]:

3,5

### 24. Netzmaterial:

Edelstahl

### 25. Service -Zugänglichkeit:

von durch Abnehmen des Frontpaneels

### 26. Verstellbare Füße:

Ja

### Gasherd mit Backofen 2/1

<b>Modell</b>	<b>SAP -Code</b>	00013709
SPT 90/80 21 G	<b>Eine Gruppe von Artikeln - Web</b>	Herde

#### 27. Weitere Informationen:

Pozor: Toto zařízení není určeno pro přípravu všech typů pokrmů běžně připravovaných v troubě. Podrobné informace o použití zařízení a jeho omezeních naleznete v návodu k použití.

#### 28. Anzahl der Brenner/heißen Teller:

4

#### 29. Art der Gaskochzonen:

klassisch

#### 30. Brennertyp:

Messing, zerlegbar

#### 31. Ofentyp:

Gas, statisch

#### 32. Ofengröße:

GN 2/1

#### 33. Ofenmaterial:

Edelstahl

#### 34. Art des internen Teils des Geräts 1 (z. B. Ofen):

Gas

#### 35. Dichtung:

Ja

#### 36. Anschluss an ein Kugelventil:

1/2